

QUATRO
LM

button-fix
Panel fixing made easy

Návod na použitie
-Typ 1 Flush Fix



Typ 1 splachovací gombík

Koncepcia Button-fix je jednoduchá: odolné Fixy sú pripevnené na zadnej strane jedného panelu a zodpovedajúce gombíky sú pripevnené na druhej strane. Priblížte panely k sebe a posúvajte ich, kým sa "nezacvaknú".

Typ 1 Flush Button-fix je vyrobený z nylonu vystuženého sklom. Je určený na aplikácie, kde sa vyžaduje kontakt medzi panelom a panelom, a hodí sa do jednoduchého oválneho zárezu. Môže byť zapustený do okraja panelu s hrúbkou najmenej 28 mm alebo do čelnej strany panelu s hrúbkou najmenej 18 mm a orientovaný na vertikálnu alebo bočnú montáž.

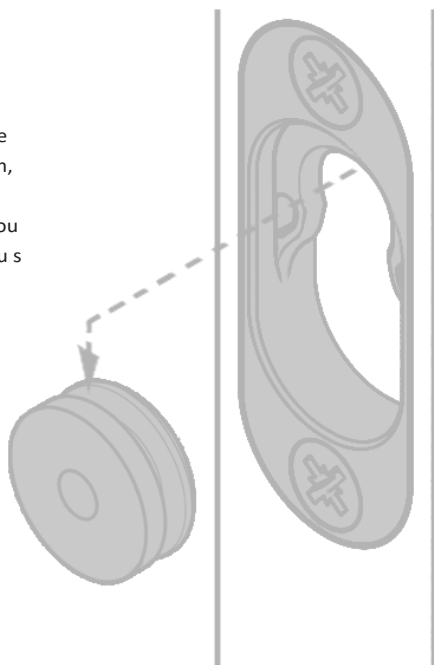

Upozornenia

-Button-fix je určený na výrobu nábytku a interiérového vybavenia a nie je určený ani by sa nemal používať na iné účely.

-VAROVANIE: Vážne škody na majetku a vážne telesné zranenia môžu vzniknúť v dôsledku (1) nesprávneho použitia, aplikácie alebo inštalácie zariadenia Button-fix alebo (2) použitia ako súčasti nesprávne navrhnutých alebo vyrobených zostáv alebo materiálov.

-Za predpokladu, že sú skrutky a podklad správne prispôbosené a že sú d o d r ž a n é všetky ostatné pokyny, testy ukázali, že vertikálny panel upevnený štyrmi skrutkami typu 1 Flush Fixes unesie zaťaženie s maximálnou hmotnosťou 100 kg (220 libier). V prípade kritických aplikácií je nevyhnutné vykonať vlastné testy.

-Vyhnite sa akémukoľvek kontaktu s agresívnymi rozpúšťadlami a čistiacimi prostriedkami.

-Spoločnosť Buttonfix nemôže spotrebiteľa upozorniť na všetky možné nebezpečenstvá spojené s používaním zariadenia Button-fix a spotrebiteľ musí pri inštalácii a používaní zariadenia Button-fix postupovať podľa vlastného uváženia.

Tlačidlo

K dispozícii sú dva gombíky pre rôzne typy skrutiek. Sú farebne odlišené limetkovo zelenou farbou pre skrutky do dreva so zapustenou hlavou $\varnothing 5$ mm alebo oranžovou farbou pre euroskrutky Varianta $\varnothing 6,2$ mm (do pilotných otvorov $\varnothing 5$ mm).

Informujte sa u svojho dodávateľa panelov, ktorý typ skrutky je pre vašu aplikáciu najvhodnejší.

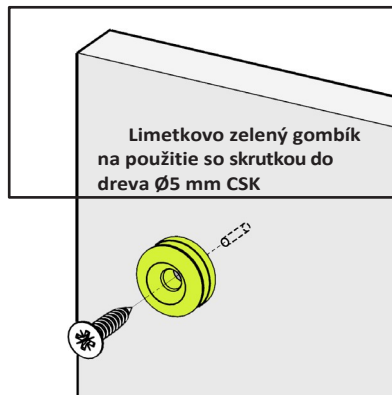

Príslušenstvo na označovanie tlačidiel

Príslušenstvo na označovanie gombíkov pomáha označiť miesto inštalácie tlačidiel.

Po pripevnení líšt Fix (pozri nasledujúce strany) vložte do každej z nich označovač. Potom umiestnite druhý panel a pevne ho pritlačte. Značky zanechajú na povrchu panelu zárezy, ktoré možno použiť ako vodička pri vŕtaní pilotných otvorov pre gombíky.

Odstraňte označovače, ktoré môžete znovu použiť na označenie ďalšieho panelu.

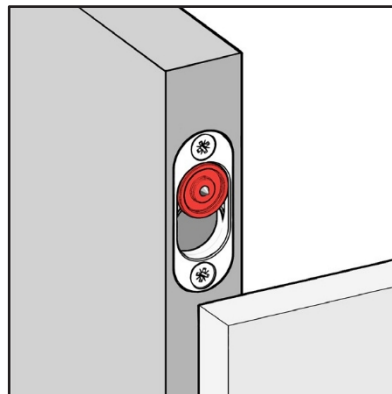

zapustená montáž

1. Montáž na hranu

Typ 1 Flush Fix môže byť zapustený do okraja panelu s hrúbkou najmenej 28 mm. Vyžaduje sa oválny zárez s rozmermi 22 x 56 x 8,0 mm.

Uistite sa, že hĺbka frézy 8,0 mm je na fréze presne nastavená.

Potrebné sú 2 x skrutky do dreva so zápustnou hlavou $\varnothing 4,5$ mm dlhé najmenej 25 mm.

V závislosti od použitia sa môže zariadenie Fix inštalovať oboma smermi.

2. Montáž na plochu

Fix môže byť zapustený do čelnej strany panelu s hrúbkou najmenej 18 mm.

Vyžaduje sa oválny vrub s rozmermi 22 x 56 x 8,0 mm. Ako je uvedené vyššie, presnosť hĺbky vrubu 8,0 mm je veľmi dôležitá.

Zariadenie Fix sa môže inštalovať v závislosti od aplikácie buď smerom nahor, alebo horizontálne či vertikálne.

Povrchová montáž

Za určitých okolností sa môžete rozhodnúť, že Fix nezapustíte. Tým sa medzi panelmi vytvorí 8 mm medzera.

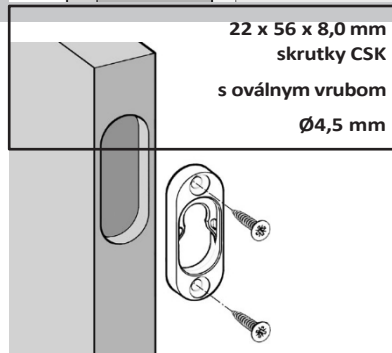
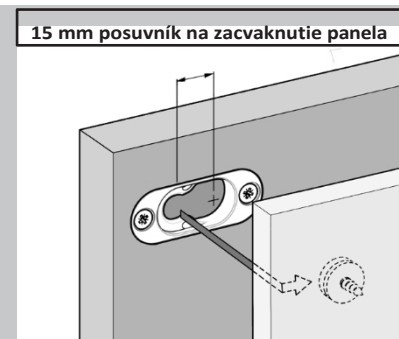
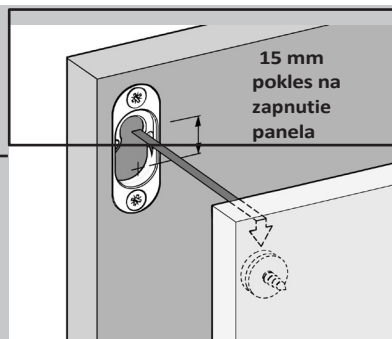
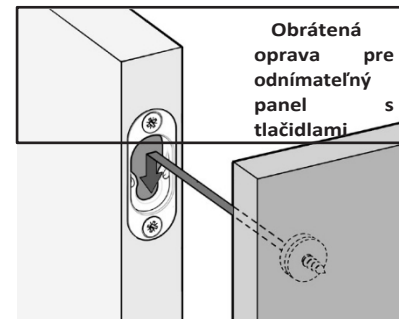
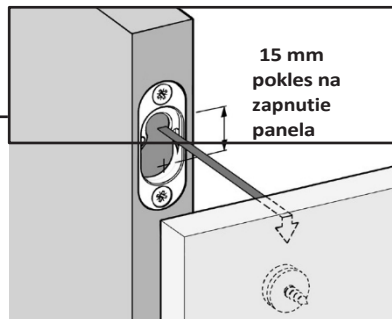

Užitočný tip

Ak sa na paneli používa viacero gombíkových fixácií alebo ak potrebujete, aby sa panel dal ľahko odstrániť, skúste fixácie najprv nastriekať mazacím sprejom na báze PTFE alebo silikónu.

Pevnosť zacvaknutia možno ďalej znížiť úpravou niektorých (ale nie všetkých) výliskov Fix odlomenie uší pomocou ihlových klieští, ako je znázornené na obrázku vpravo.

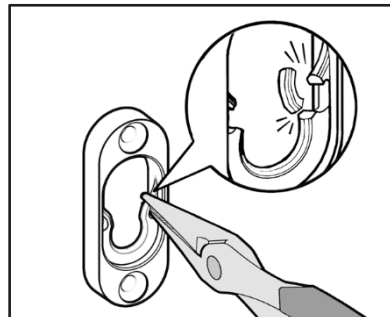

Navrhované usporiadanie

Ako približné vodítko odporúčame, aby vzdialenosť medzi stredmi upevnenia tlačidiel nebola väčšia ako 600 mm a bližšia ako 14 mm od okraja panelu.

Do okraja panela s minimálnou hrúbkou 28 mm môže byť zapustená aj lišta Fix.

Vždy nezabudnite na voľný priestor aspoň 15 mm, aby sa odnímateľný panel mohol odpojiť.

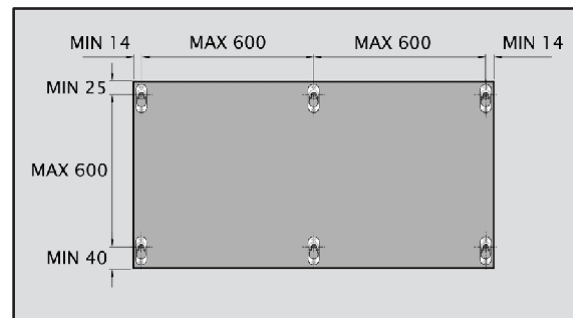



Príslušenstvo pre frézovací prípravok

Prípravok na frézovanie na presné opracovanie vrubov pre upevňovacie prvky, ktorý je opísaný na predchádzajúcej strane, si môžete objednať samostatne.

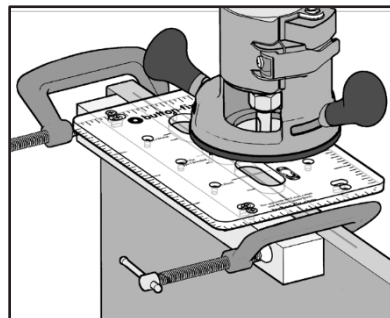
Prípravok je určený na použitie s metrickou 12 mm frézou a 16 mm vodiacim puzdrom. Pred použitím si prečítajte samostatný návod dodávaný s príslušenstvom.

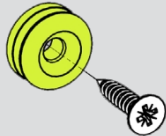
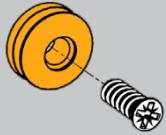

Sprievodca upevňovacími skrutkami

Produkt/konfigurácia	Hrúbka panelu/materiál	Typ skrutky	dĺžka čistej niťe	Poznámky
Gombík pre skrutku do dreva 	hrúbka 15 až 18 mm Preglejka, MDF, DTD	Ø5,0 x 20 mm CSK (#10 x 0,75")	11,4 mm	Spax alebo podobné
	18 mm alebo viac Preglejka, MDF, DTD	Ø5,0 x 25 mm CSK (#10 x 1")	16,4 mm	Spax alebo podobné
		Strojová skrutka M5 CSK (#10)		Dĺžka definovaná používateľom
Gombík pre euroskrutku 	hrúbka 10 až 12 mm Preglejka, MDF, DTD	Varianta Ø7,8 CSK x 13,5 mm	6 mm	Häfele (kód produktu: 013.15.724) Vyžaduje pilotný otvor Ø5 mm
	hrúbka 12 až 15 mm Preglejka, MDF, DTD	Varianta Ø7.8 CSK x 16 mm	8,5 mm	Häfele (kód produktu: 013.15.733) Vyžaduje pilotný otvor Ø5 mm
Typ 1 Flush Fix 	18 mm hrubá preglejka, MDF, DTD, masívny laminát	Ø4.0 x 16 mm CSK Plas-Tech 30	8,2 mm	TR Fastenings (kód produktu: TR00031910-103) Vyžaduje pilotný otvor Ø3,4 mm
	25 mm alebo viac Preglejka, MDF, DTD	Ø4,5 x 20 mm CSK (#9 x 0,75")	12 mm	Spax alebo podobné Vždy používajte skrutky so zapustenou hlavou

Návrhy sú založené na skrutkách dostupných v Spojenom kráľovstve, ktoré boli testované na kompatibilitu s typom 1 Flush Button-fix. Vhodné môžu byť aj skrutky od iných dodávateľov, ale neboli overené spoločnosťou Buttonfix Limited - **v prípade kritických aplikácií vždy vykonajte vlastné testy.**

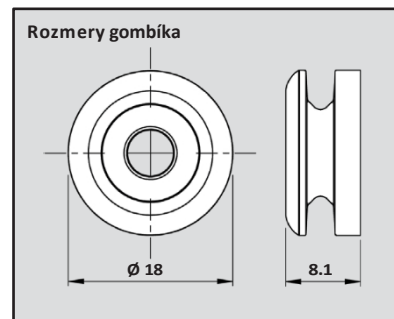
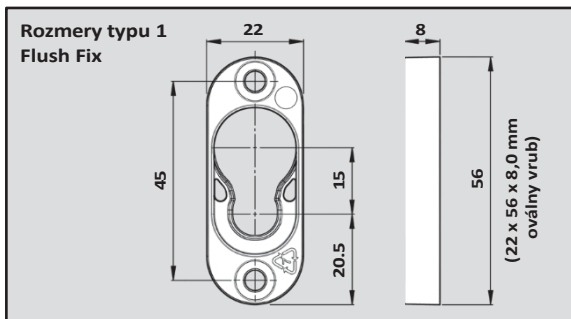

**Vyrobené v Spojenom
kráľovstve**